

# CODY UNI 1/3

## CODY UNI 1/3, er afløseren for den gamle Cody 1/3

Den nye model har nogle gode fordele, nu kan man montere 2 enheder direkte på printet.

Forskellige tastaturer (standart folie / metal, smal model / folie / metal med lys)

Der er kommet en lille dip switch oppe i venstre hjørne og et lille stik til en RJ12

Dip switchen har den funktion, at der nu kan lægges brikker ind i systemet. dip Switch 1 til 3 giver mulighed for at lægge 255 brikker ind i 3 blokke som tilsammen kan indeholde 765 brikker.

Der kan monteres en lille modtager på printet, som kan håndtere 64 sendere med rullende kodeskift, eller 12 fjernbetjeninger med fast kode.

Det lille RJ12 stik bruges til et Universal Service Tool tastatur, så man kan se hvilken plads ens koder eller brikker ligger på.

DENNE HER MODEL LEVERES UDEN TASTATUR

Da der findes mange forskellige tastaturer i dag. Tastatur bestilles separat.

## FORDELENE VED CODY Uni 1/3

- Nem at betjene, programmere og montere
- Giver mulighed for at få brikklæser til at trække relæet
- Forskellige tastaturer (standart folie / metal, smal model / folie / metal med lys)
- Kassen er IP 54
- TIPTOMATIC funktion (Betjeningstid) denne funktion kan slås fra.
- Spærretid ved forsøg på manipulering med tastaturet.
- Styring af tiden for udgangs relæ
- Mulighed for impuls relæ / ON/OFF

## SIKKERHEDSMÆSSIGE FORDELE

- Styringen monteres i det sikrede område
- Programpladser til 50 forskellige passerkoder
- 100 millioner forskellige kodekombinationer
- Kortlæser til 756 brikker med 255 i hver af de 3 blokke
- datasikkerhed ved strømudfald

## Fabriksindstillinger

- Masterkode:12345678
- Brugerkode plads 00:1234

## Relæ funktioner

- Funktion : Tiptomatic/betjeningstid
- Tiptomatic tid:60 sekunder
- Spærretid: 20 sekunder
- Relæ træk tid : 1 sekund

## Tekniske data

Spænding : 20-28 Volt AC/DC, eller 230 - 240 Volt AC

Relæudgange : 3 X 250 Volt AC 5A skifte kontakt.

Temperatur -20 °C til +60 °C

Klemmer : ledning max 1,5mm<sup>2</sup>

# CODY UNI 1/3

## FUNKTIONSBESKRIVELSE

Cody uni 1/3 består af en styrekasse hvor der kan sluttes 2 ens eller 2 forskellige læsere til. Og et modtager print, (som efter kan monteres) så den kan bruges trådløs

Programmering af enheden foregår ved at indtaste en masterkode, hvorefter de forskellige koder kan programmeres. Denne personlige tilpasning gør Cody uni 1/3 særdeles fleksibel. Til rådighed for programmeringen er der foruden masterkoden op til 50 forskellige lagerpladser til brugerkoder. Den kan yderligere behandle 765 brikker, i 3 Blokke med 255 i hvert område.

## LÆS DETTE FØR PROGRAMMERING AF DE PERSONLIGE INDSTILLINGER

Efter installation af Cody uni 1/3 er det vigtigt at afprøve installationen med de fabriksindstillede koder. Fabrikskoden er 1234.

For at blive fortrolig med programmeringen, indtastes nu som angivet i program 2, en ny brugerkode. Hvis der opstår tvivl om hvor langt man er nået i programmeringen, eller laver en fejl kan programmeringen altid afbrydes ved at trykke på nøgletasten. Herefter kan der startes forfra.

Programmering af **MASTERKODE** efter program 1 (8 cifre) Fabriksindstilling 12345678  
Programmering af **BRUGERKODE** efter program 2 (mellem 4 og 5 cifre) Fabriksindstilling 1234  
Programmering af **BRUGERKODE SLETTES** efter program 3  
Programmering af **TID FOR AKTIV RELÆ** efter program 4 (fra 001-255 sekunder) Fabriksindstilling 1 sekund  
Programmering af **TIPTOMATIC/** efter program 5 (fra 001-255 sekunder) Fabriksindstilling 60sekunder  
Programmering af **SPÆRRETID VED TAST AF FORKERT KODE** efter program 6 (Dynamisk eller statisk) Fabriksindstilling statisk 20 sekunder.  
Programmering af **FUNKTIONS INDSTILLING** efter program 7

### MASTERKODE

Masterkoden er en 8 – cifret talkode. Indstillet fra fabrikken er det 12345678. Det er meget vigtigt at huske masterkoden. Uden masterkode ingen programmering.

### PROGRAM 1

Indtast den fabriksindstillede masterkode. Tryk nøgletasten. Der høres to lange signaltoner. Tryk taste1. Indtast den nye masterkode (8 – cifre) afslut med tryk på nøgletasten. Der høres et langt signal. Den nye masterkode er programmeret og lagret. Den fabriksindstillede masterkode er nu ugyldig.

### BRUGERKODE

Brugerkoden er en talkode enten med 4 – cifre eller 5 – cifre. Brugerkoden bruges til den daglige betjening af Cody uni 1/3. Ved korrekt indtastning af kode efterfulgt af nøgletast, trækker relæet. Der er lagerplads til 50 passer-koder, hvor f.eks. 50 personer hver med sin brugerkode. Den fabriksindstillede brugerkode er 1234, på lagerplads 00. Man kan til hver en tid, overskrive en kodeplads med en ny brugerkode.

Indtastes en brugerkode forkert, låses tastaturet i 20 sekunder. Denne funktion skal forhindre fremmede i at manipulere med talkoder for at bryde koden. Når tiden er udløbet afgives en tone. Denne funktion kan ændres under program 6.

### Brugerkode slettes

PROGRAM 3 (se skema)

Indtast masterkoden. Tryk nøgletaste. Der høres 2 lange toner. Tryk taste 2. Indtast lagerkode (00-49). Tryk klokkestast og tryk nøgletast. En lang signaltone høres. Brugerkoden er nu slettet.

# CODY UNI 1/3

## INSTALLATIONSVEJLEDNING

### MONTERING AF TASTATUR / BRIKLÆSER

1. Skub forsigtigt de to tappe på venstre og højre side af enheden bag rammen til side og fjern rammen
2. Brug de to monteringshuller til at befæstige tastaturet
3. Træk kablet fra tastaturet frem til styringsenheden, skru tastaturet fast til væg ell. Lign.
4. Forbind styring og tastatur, hvorefter rammen på tastaturet monteres.

### MONTERING AF CODY UNI 1/3

1. Skub en skruetrækker forsigtigt ind i åbningen i front af kabinettet, træk skruetrækkeren opad og luk låget op
  2. Afmonter printet
  3. Monter de medleverede pg-forskruningerne, sæt printet på plads
  4. Monter holder for kabinettet til væg eller lign., skub kabinettet ned over holderen så det sidder stabilt
  5. Træk kablerne igennem forskruningerne og sikre at disse slutter tæt
  6. Forbind kablerne som vist i forbindelsesdiagrammet.
- Luk låget og afprøv enhederne

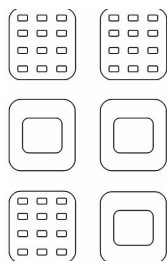
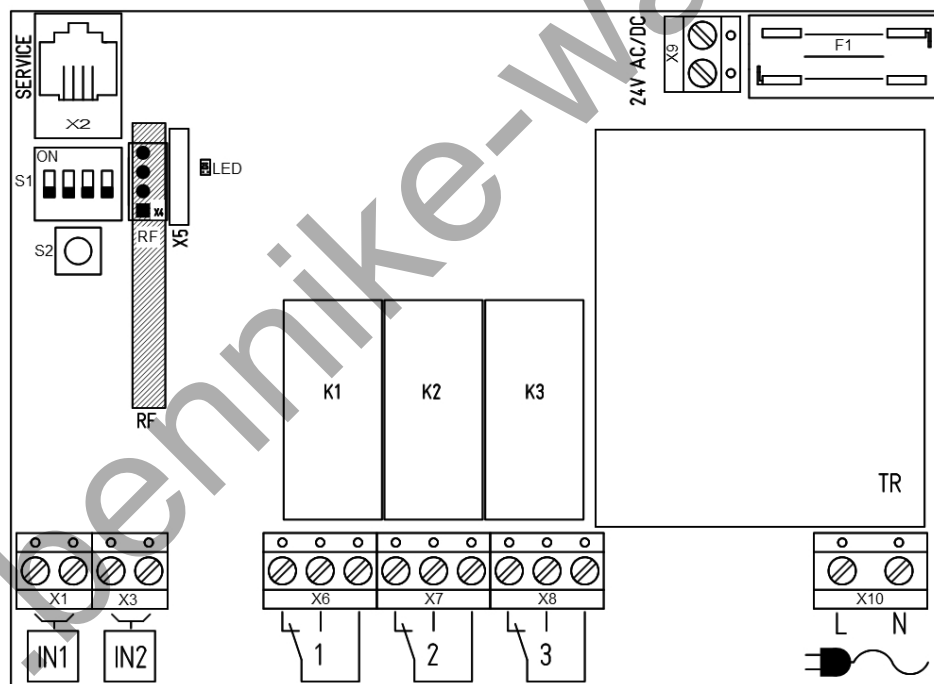

### Tekniske data

Spænding : 20-28 Volt AC/DC, eller 230 - 240 Volt AC  
Relæudgange : 3 X 250 Volt AC 5A skifte kontakt.  
Temperatur -20 °C til +60 °C  
Klemmer : ledning max 1,5mm<sup>2</sup>

Copyright B+W

ALLE ENHEDER SKAL VÆRE MONTERET INDEN DER MÅ SÆTTES SPÆNDING PÅ

# CODY UNI 1/3

## PROGRAM 1: Programmering af ny masterkode

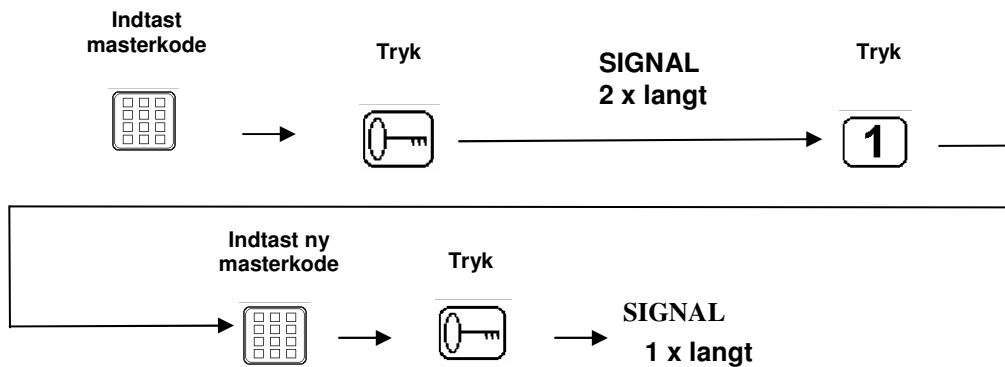

Den nye masterkode er nu programmeret og lagret i hukommelsen.

## PROGRAM 2: Programmering af brugerkode

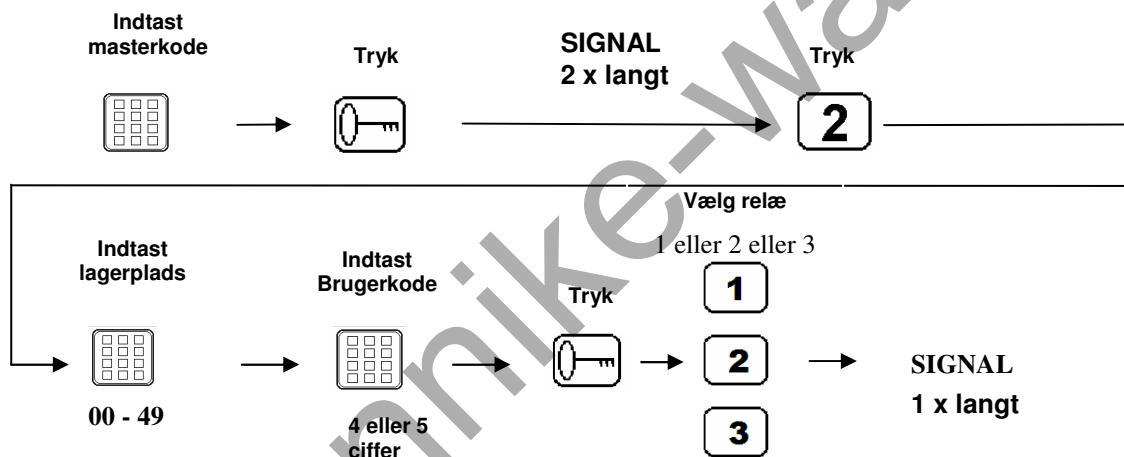

Brugerkode er nu lagt på den valgte lagerplade

## PROGRAM 3: Slette brugerkode

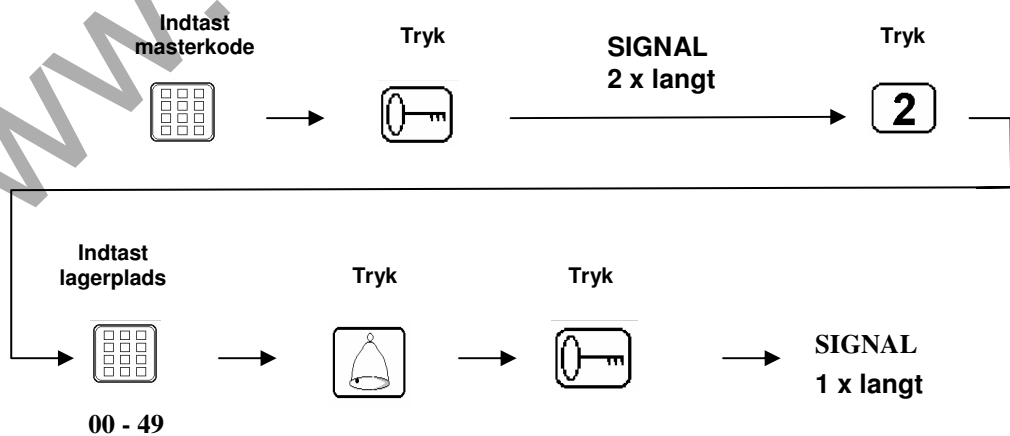

Brugerkode er nu slettet

# CODY UNI 1/3

## PROGRAM 4: Tid for aktiv relæ

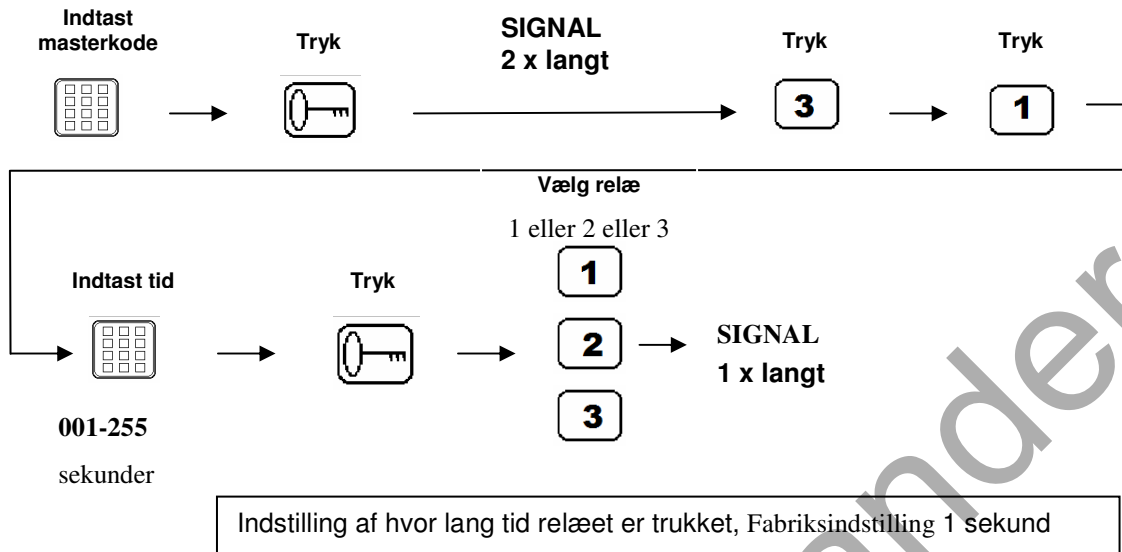

## PROGRAM 5: Tiptomatic / betjeningstid

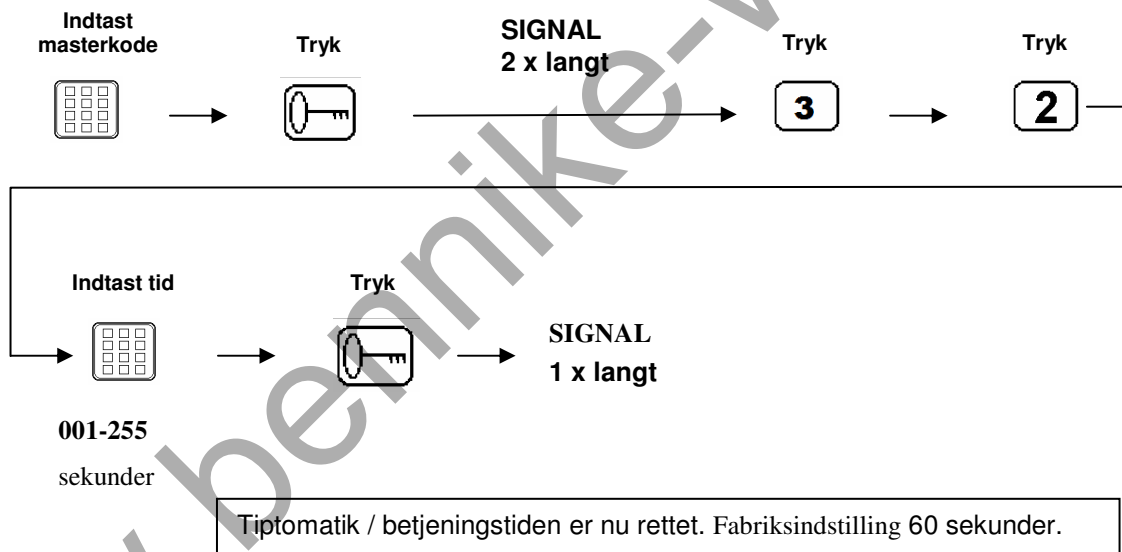

# CODY UNI 1/3

## PROGRAM 6: Spærretid ved tast af forkert kode

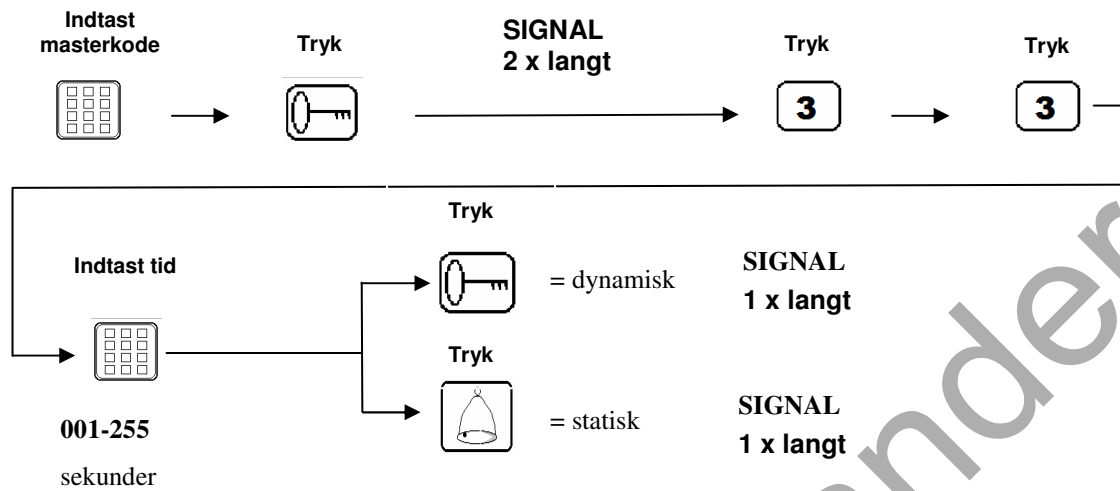

Spærretiden er nu rettet. Fabriksindstilling "statisk" 20 sekunder

Dynamisk = vil sige at hver gang der taster forkert ligger den 10 sekunder til den tid der er lagt ind, dog max 255 sekunder

Statisk = vil sige den faktiske tid man selv har tastet ind (001-255 sekunder)

## PROGRAM 7: Funktions indstilling

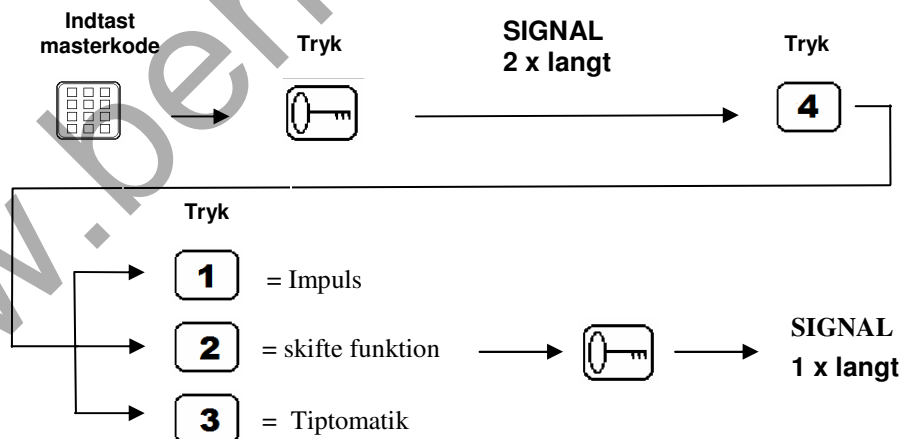

1: Impuls tid sættet i program 4

2: Relæ ON/OFF

3: For brug af tiptomatik/betjeningstid : Fabriksindstilling

Copyright B+W

ALLE ENHEDER SKAL VÆRE MONTERET INDEN DER MÅ SÆTTES SPÆNDING PÅ

# CODY UNI 1/3

Programmering af brikker til CODY UNI 1/1

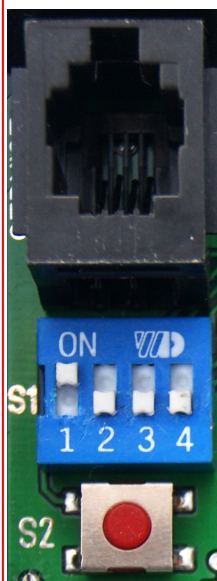

## Programmering af brikker (255 brikker) Blok 1

Dip switch 1 sættes ON, brikken vises til læseren og lysdioden på printet blinker en gang  
Og brikken er lagt ind. Hvis flere brikker ønskes lagt ind i systemet, vises de bare til læseren og den  
Blinker en gang for hver brik lagt rigtigt ind. Lægger sig altid på laveste ledige plads

### Sletning af brikker

Hvis en brik ønskes slettet, sættes dip switch 1 ON, brikken vises til læseren og lysdioden på printet vil  
Blinke 2 gange, hermed er brikken slettet.

**HUSK EFTER ENDT PROGRAMMERING AT SÆTTE DIP SWITCH OFF IGEN.**

### **HVIS ALLE BRIKKER I BLOK 1 SKAL SLETTES**

Dip switch 1 sættes ON, den røde knap holdes nede (lysdiode flimrer) nå lysdioden lyser konstant  
Slippes den røde knap, afvent at lysdioden slukker og sæt dip switchen tilbage i OFF  
Så er alle brikker i denne blok slettet.

Programmering af brikker til CODY UNI 1/1



## Programmering af brikker (255 brikker) Blok 2

Dip switch 2 sættes ON, brikken vises til læseren og lysdioden på printet blinker en gang  
Og brikken er lagt ind. Hvis flere brikker ønskes lagt ind i systemet, vises de bare til læseren og den  
Blinker en gang for hver brik lagt rigtigt ind. Lægger sig altid på laveste ledige plads

### Sletning af brikker

Hvis en brik ønskes slettet, sættes dip switch 2 ON, brikken vises til læseren og lysdioden på printet vil  
Blinke 2 gange, hermed er brikken slettet.

**HUSK EFTER ENDT PROGRAMMERING AT SÆTTE DIP SWITCH OFF IGEN.**

### **HVIS ALLE BRIKKER I BLOK 2 SKAL SLETTES**

Dip switch 2 sættes ON, den røde knap holdes nede (lysdiode flimrer) nå lysdioden lyser konstant  
Slippes den røde knap, afvent at lysdioden slukker og sæt dip switchen tilbage i OFF  
Så er alle brikker i denne blok slettet.

# CODY UNI 1/3

Programmering af brikker til CODY UNI 1/1

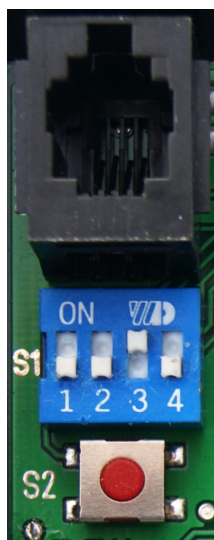

## Programmering af brikker (255 brikker) Blok 3

Dip switch 3 sættes ON, brikken vises til læseren og lysdioden på printet blinker en gang  
Og brikken er lagt ind. Hvis flere brikker ønskes lagt ind i systemet, vises de bare til læseren og den  
Blinker en gang for hver brik lagt rigtigt ind. Lægges sig altid på laveste ledige plads

## Sletning af brikker

Hvis en brik ønskes slettet, sættes dip switch 3 ON, brikken vises til læseren og lysdioden på printet vil  
Blinke 2 gange, hermed er brikken slettet.

**HUSK EFTER ENDT PROGRAMMERING AT SÆTTE DIP SWITCH OFF IGEN.**

## **HVIS ALLE BRIKKER I BLOK 3 SKAL SLETTES**

Dip switch 3 sættes ON, den røde knap holdes nede (lysdiode flimrer) når lysdioden lyser konstant  
Slippes den røde knap, afvent at lysdioden slukker og sæt dip switchen tilbage i OFF  
Så er alle brikker i denne blok slettet.

## PROGRAMMERING AF HÅNDSENDER TIL RELÆ 1

Sæt dip switch 1 og 4 ON, tryk på den tast på senderen du vil bruge, der kommer et langt blink fra lysdioden og  
den er lagt ind i modtageren.  
Efter endt programmering, sæt dip switch 1 og 4 på OFF igen.

Ønsker man at slette en sender, sæt dip switch 1 og 4 ON, tryk på den knap/sender man ønsker at slette,  
lysdioden vil blinke hurtigt, (ca. 15 gange) når lysdioden har blinket 2 lange gange og forbliver slukket er den  
slettet. Efter endt sletning sæt dip switch 1 og 4 på OFF.

**HUSK DER SKAL MONTERES ET MODTAGER PRINT FØR DETTE KAN BRUGES  
DETTE PRINT SKAL KØBES SÆRSKILT**

## PROGRAMMERING AF HÅNDSENDER TIL RELÆ 2

Sæt dip switch 2 og 4 ON, tryk på den tast på senderen du vil bruge, der kommer et langt blink fra lysdioden og  
den er lagt ind i modtageren.  
Efter endt programmering, sæt dip switch 2 og 4 på OFF igen.

Ønsker man at slette en sender, sæt dip switch 2 og 4 ON, tryk på den knap/sender man ønsker at slette,  
lysdioden vil blinke hurtigt, (ca. 15 gange) når lysdioden har blinket 2 lange gange og forbliver slukket er den  
slettet.. Herefter er den slettet. Efter endt sletning sæt dip switch 2 og 4 på OFF.

**HUSK DER SKAL MONTERES ET MODTAGER PRINT FØR DETTE KAN BRUGES  
DETTE PRINT SKAL KØBES SÆRSKILT**

## PROGRAMMERING AF HÅNDSENDER TIL RELÆ 3

Sæt dip switch 3 og 4 ON, tryk på den tast på senderen du vil bruge, der kommer et langt blink fra lysdioden og  
den er lagt ind i modtageren.  
Efter endt programmering, sæt dip switch 3 og 4 på OFF igen.

Ønsker man at slette en sender, sæt dip switch 3 og 4 ON, tryk på den knap/sender man ønsker at slette,  
lysdioden vil blinke hurtigt, (ca. 15 gange) når lysdioden har blinket 2 lange gange og forbliver slukket er den  
slettet.. Herefter er den slettet. Efter endt sletning sæt dip switch 3 og 4 på OFF.

**HUSK DER SKAL MONTERES ET MODTAGER PRINT FØR DETTE KAN BRUGES  
DETTE PRINT SKAL KØBES SÆRSKILT**

Copyright B+W

**ALLE ENHEDER SKAL VÆRE MONTERET INDEN DER MÅ SÆTTES SPÆNDING PÅ**



# CODY UNI 1/3

## FABRIKS OPSÆTNING Cody uni 1/3

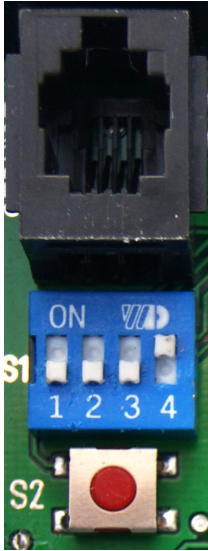

### Tilbage til fabriksopsætning

Dip switch 4 sættes ON, hold den røde knap nede (lysdioden vil flimre) til den lyser konstant. afvent at lysdioden slukker, slip så knappen den røde knap og sæt dip 4 switchen tilbage i OFF  
Her med er vi tilbage i fabriks opsætning

**HUSK EFTER ENDT PROGRAMMERING AT SÆTTE DIP SWITCH OFF IGEN.**